

Bitte Installationsabstände beachten: Luftzirkulation 150 mm, Wasserinstallation 100 mm

| Modellnummer | Verflüssiger | Eisproduktion kg/24 Std. | | Anschlußleistung | Wasserverbrauch m³/24 Std. | Transportgewicht | Eiswürfelgröße mm |
|--------------|---------------|------------------------------------|------------------------------------|------------------|----------------------------|------------------|-------------------|
| | | Raumtemp. 10°C Wassertemp. 10°C | Raumtemp. 21°C Wassertemp. 15°C | | | | |
| IM-65LE | Luftgekühlt | 63 kg | 56 kg | 400 W | 0.25 m³ | 69 kg | 28 x 28 x 32 |
| IM-65LE25 | Luftgekühlt | 56 kg | 52 kg | 400 W | 0.30 m³ | 69 kg | 25 x 25 x 23 |
| IM-65WLE | Wassergekühlt | 63 kg | 56 kg | 410 W | 0.86 m³ | 69 kg | 28 x 28 x 32 |
| IM-65WLE25 | Wassergekühlt | 62 kg | 54 kg | 410 W | 1.32 m³ | 69 kg | 25 x 25 x 23 |

*Produktion abhängig von der Lochgröße

- Netzspannung:** 1~ / 220, 230, 240V / 50 Hz
Kältemittel: R 134a
Verdampfer: Kupferverdampfer verzinkt
Vorratsbehälter: 26 kg
Max. Betriebsgrenzen:
- **Umgebungstemperaturbereich:** 1 - 40°C
 - **Wassertemperaturbereich:** 5 - 35°C
 - **Wasserdruck:** 0.5 - 8 kg/cm²
 - **Spannungsbereich:** Nennspannung ± 10%



HOSHIZAKI

IM-65 WÜRFELEISBEREITER MIT EINGEAUTEM VORRATSBEHÄLTER

Bis zu 63 kg Eisproduktion in 24 Stunden

Eingebauter 26 kg Vorratsbehälter

Mit Luft- oder Wasserkühlung



VERSCHIEDENE WÜRFELGRÖSSEN ZUR WAHL

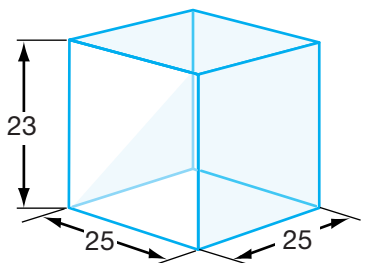
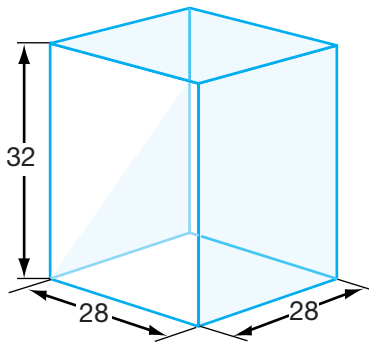

EIGENSCHAFTEN DER IM-65

Reines und hartes Würfeleis hält länger im servierten Getränk.

Abnehmbarer, leicht zu reinigender Luftfilter für mehr Effizienz.

Eiswürfelbereiter mit **Microcomputersteuerung**. Hierdurch erhalten Sie unabhängig von der Wassertemperatur Sommer wie Winter eine gleichmäßige Eisqualität.

Hygienisches Design zur Verhinderung von Staubablagerungen.

Edelstahlgehäuse für längere Lebensdauer und bessere Hygiene.

GARANTIE

ZWEI JAHRE Vollgarantie auf Material und Arbeitslohn. Informationen über die Herstellergarantie entnehmen Sie bitte dem Prospekt, oder fragen Ihren Hoshizaki-Händler.

HOSHIZAKI DEUTSCHLAND

Karl-Arnold-Straße 9, 47877 Willich-Münchheide II. Tel. +49 (0)2154/92810, Fax +49 (0)2154/928128.

HOSHIZAKI DEUTSCHLAND

Karl-Arnold-Straße 9, 47877 Willich-Münchheide II. Tel. +49 (0)2154/92810, Fax +49 (0)2154/928128.

Zweigniederlassung der **HOSHIZAKI EUROPE B.V.**
Lemelerbergweg 51, 1101 AM Amsterdam, Niederlande.