

Vetrine refrigerate
Vitrines réfrigérées
Vitrinas refrigeradas
Kühlvitrienen
Upright displays



SAMOIEDO
TOP DISPLAY

INSTALLAZIONE - USO E MANUTENZIONE
INSTALLATION - UTILISATION ET ENTRETIEN
INSTALACION - UTILIZACION Y MANUTENCION
BETRIEBS- UND WARTUNGSEINLEITUNG
INSTALLATION - USE AND UPKEEP



DEUTSCH

Wir bedanken uns dafür, daß Ihre Wahl auf ein



gefallen ist.

HINWEIS: Diese Betriebsanleitung ist vor Beginn der Montage- und Installationsarbeiten der Kühlvitrine aufmerksam durchzulesen und danach sorgfältig aufzubewahren, damit jederzeit darin nachgelesen werden kann.

Die Kühlvitrine darf nur von **Erwachsenen** betrieben werden. Die zur Installation erforderlichen Elektroarbeiten dürfen ausschließlich von Elektrofachkräften durchgeführt werden.

Versuchen Sie auf keinen Fall, das Gerät selbst zu reparieren. Von unqualifizierten Personen durchgeführte Arbeiten könnten schwere und unbehebbar Schäden an Ihrer Vitrine zur Folge haben. Sämtliche Wartungs- und Reparaturarbeiten dürfen nur von einem **Vertrags-Service-Betrieb** durchgeführt werden.

Verwenden Sie nur **Original-Ersatzteile**.

Die Vitrine darf nur für die Konservierung von Lebensmitteln verwendet werden.

Der Hersteller lehnt jegliche Verantwortung für Folgen ab, die durch Nichtbeachtung dieser Vorschriften auftreten könnten. Er hat ferner das Recht jederzeit und ohne Vorankündigung Änderungen, die der Verbesserung des Produktes dienen, vorzunehmen.

Das verpackte Gerät darf nicht gestapelt werden.

DEUTSCH

AUFSTELLEN

Entfernen der Verpackung:
Verpackungsband durchschneiden und Karton nach oben hin abziehen.

Im Innern der Kühlvitrine befindet sich ein Beutel mit dem Zubehör und dem Griff.

BEFESTIGUNG DES TÜRGRIFFS

Dazu muß die Türdichtung an der Stelle entfernt bzw. hochgezogen werden, wo sich die vorgebohrten Bohrlöcher zur Befestigung des Türgriffs befinden.

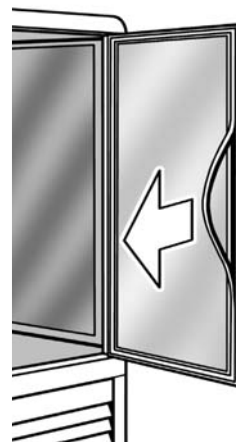
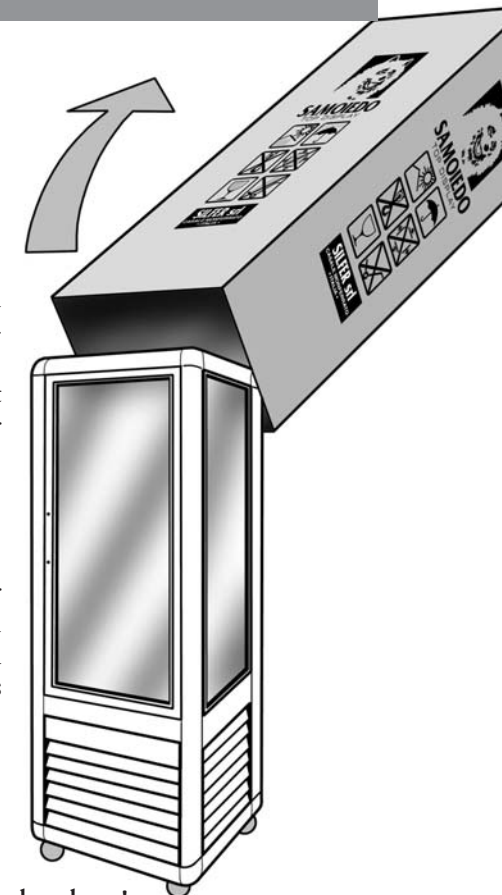

Bitte beachten!

Befestigen Sie den Türgriff, indem Sie die im Türrahmen eingesteckten Schrauben festziehen.

Dazu ist der mitgelieferte Schraubenschlüssel zu verwenden.

Bringen Sie die Türdichtung wieder einwandfrei an Ort und Stelle und drücken Sie sie fest.

DEUTSCH

EINBAU DER INNENAUSSTATTUNG BEI KÜHLVITRINE MIT GITTERROST BZW. GLASFÄCHERN.

Befestigen Sie die Halterungen in gewünschter Höhe in den Profilleisten.

Bei Kühlvitrienen mit Gitterrost, befestigen Sie den Gitterrost so, daß die Auflagefläche der Halterung in Richtung Geräteinneres zeigt. Die Vorderkante des Gitterrosts ist in die Bohrung 8 auf der Halterung zu stecken.

Bei Kühlvitrienen mit Glasfächern befestigen Sie die mitgelieferten Saugknöpfe in die Bohrung 5 auf der Halterung.

EINBAU DER INNENAUSSTATTUNG BEI KÜHLVITRINE MIT DREHFÄCHERN.

Nehmen Sie die runden Glasfächer aus dem Beutel mit der Innenausstattung und stecken Sie die entsprechenden Halterungen auf. Schrauben Sie die runden Glasfächer nun anhand der mitgelieferten Schrauben fest und halten Sie sich dabei an die zwei vormarkierten Befestigungspunkte auf der Drehplatte.

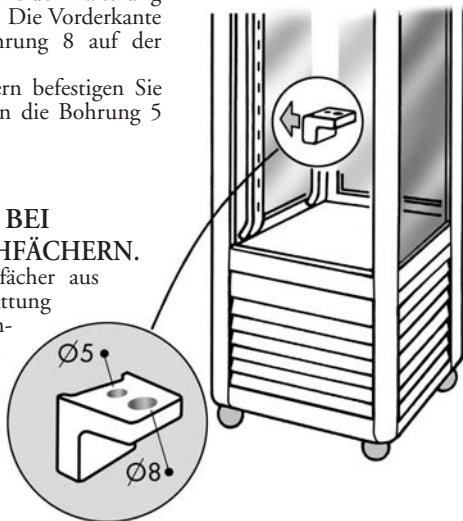

REINIGUNG UND AUFSTELLUNG

Säubern Sie die Innenflächen der Vitrinenwände ausschließlich mit mildem Reiniger und weichem Lappen.

Säubern Sie die Aussenflächen.

Stellen Sie die Kühlvitrine in trockenem Raum und eben auf. Achten Sie darauf, daß weder Sonnenlicht bzw grelle, starke Beleuchtung direkt auf die Vitrinen aufscheint.

Die Kühlvitrine soll ferner so stehen, daß für das Motorfach ein genügend starker Luftaustausch gewährleistet ist, und daß in einem Abstand von mindestens 25 cm vor dem Motorfach nichts abgestellt wird.

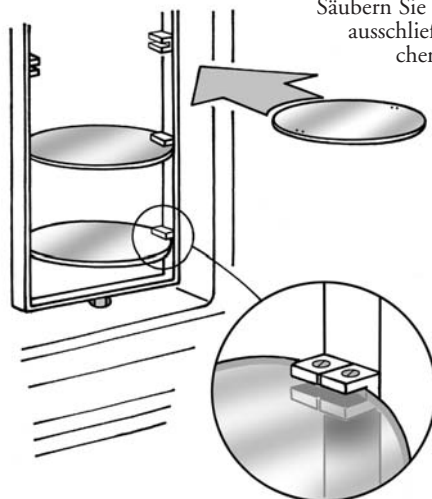

DEUTSCH

ELEKTROANSCHLUSS

Bitte beachten! **Stromspannung und -frequenz** am Aufstellort müssen mit der Stromspannung und -frequenz übereinstimmen, die auf dem Typenschild angegeben sind. Dieses befindet sich auf der Außenhochseite der Vitrine.

Vergewissern Sie sich sodann, daß: die mit **Erdleiter** versehene Steckdose dieselbe **Bemessungsstromart** mit entsprechendem Schutzleiter führt, wie in den IEC-Normen vorgesehen ist (Magnetschutzschalter I_n =Bemessungswert siehe Typenschild; Fehlerstromschutzschalter $I_d=30mA$).

Überprüfen Sie ferner, daß die Umgebung am Aufstellort nicht explosionsgefährdet ist (ex-d). Überprüfen Sie außerdem, daß das am Gerät befindliche Stromkabel für die am Aufstellort herrschenden Bedingungen geeignet ist.

Das am Gerät vorhandene **Stromkabel ist nur für die Verwendung in Räumen geeignet und hat das Kurzzeichen HO5 VVE**.

WICHTIG!

Sollte die Kühlvitrine versehentlich gekippt oder liegend befördert worden sein, ist darauf zu achten, daß das Gerät vor der Inbetriebnahme bzw Einschalten bereits mindestens 3 Stunden senkrecht, in der endgültigen Aufstellrichtung gestanden hat.

BEDIENUNGSSCHALTER UND REGELUNG

Die Bedienungsschalter auf Ihrer Kühlvitrine sind an der Frontseite angebracht.

- **Thermostat-Schalter (THERMOSTAT):** damit wird die Betriebstemperatur im Innern der Kühlvitrine eingestellt.
- **Betriebsschalter (ON-OFF):** damit schalten Sie das Gerät ein oder aus.
- **Dreheschalter (ROTO):** damit regeln Sie die Drehung im Fall einer Kühlvitrine mit Drehteller.
- **Lichtschalter (LIGHT):** damit schalten Sie die Beleuchtung im Innern des Geräts ein oder aus.
- **Thermometer (TEMPERATURE):** hier wird die im Innern des Geräts herrschende Kälte angezeigt.

Bevor Sie das Gerät mit Ware befüllen ist zu überprüfen, ob:

der Stecker sicher in der Steckdose steckt; die Leuchtdiode des Betriebsschalters (grün) leuchtet; das Thermometer die für die eingefüllte Ware vorschriftsmäßige Temperatur anzeigt; die Fächer vorschriftsmäßig befestigt sind.

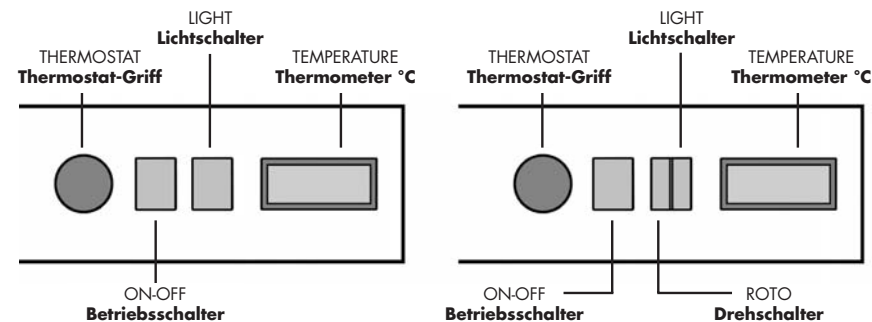

GERÄTETYP MIT ELEKTRONIK THERMOSTAT THERMOMETER/ FEUCHTIGKEITSREGLER: Siehe separate Wartungs- und Bedienungsanleitung.

DEUTSCH

REGELMÄSSIGE WARTUNG

REINIGEN DES VERFLÜSSIGERS

Diese Arbeit darf nur von einem Kältefachmann durchgeführt werden. Schalten Sie dazu das Gerät anhand des Betriebschalters aus und ziehen Sie das Stromkabel aus der Steckdose. Entfernen Sie die Schrauben zur Befestigung des vorderen, unteren Maschinenfachgitters und entfernen Sie das Gitter.

Entfernen Sie den Staub auf dem Verflüssiger anhand eines Pinsels. Restlichen Staub mit Staubsauger absaugen. Gitter wieder befestigen und Gerät wieder anschließen und einschalten.



REINIGEN DES VERDAMPFERS

Wenn er erforderlich.

Überprüfen Sie die Verdampferlamellen auf übermäßigem Eis- oder Frostbeschlag, der die Luftzirkulation behindern könnte. Sollte der Eis- oder Frostbeschlag zu dick sein, ist das Gerät komplett abzutauen. Gehen Sie dabei wie folgt vor:

- Schalten Sie das Gerät aus und entfernen Sie den Stecker aus der Steckdose.
- Entleeren Sie das Gerät, indem Sie die darin gelagerte Ware entfernen.

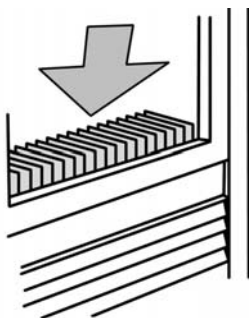

Achtung:

An den Verdampferlamellen besteht Verletzungsgefahr! Ziehen Sie Schutzhandschuhe an, bevor Sie den Verdampfer anfassen. Entfernen Sie Eis oder Frost am Verdampfer keinesfalls mit spitzem Schneidwerkzeug aus Metall. Es besteht die Gefahr, den Verdampfer zu beschädigen. Nach dem Abtauen des Geräts, trocknen Sie alles wieder gut ab und lassen noch gut nachtrocknen. Dazu öffnen Sie die Tür und warten Sie mit dem Wiedereinschalten so lange, bis alles wieder einwandfrei trocken ist.

DEUTSCH

REINIGEN DES GERÄTEINNERN

Alle zwei Wochen durchzuführen.

Schalten Sie das Gerät anhand des Betriebschalters aus und ziehen Sie das Stromkabel aus der Steckdose. Entleeren Sie das Gerät, indem Sie die darin gelagerte Ware entfernen.

Säubern Sie die Innenwände sowie das Zubehör mit einem Schwamm, der in eine Reinigungslösung aus Haushaltsnatron getaucht wurde und wischen Sie sämtliche Flächen einwandfrei trocken.

WARTUNG UND REINIGUNG DER TIEFKÜHLFÄCHER (VERDAMPFERFÄCHER)

Tauen Sie die Tiefkühlfächer mindestens einmal pro Monat ab.

Entfernen Sie die Eisschicht nicht mit spitzem Werkzeug aus Metall wie Messer, Schraubenzieher, usw.

Stellen Sie ein flache Schale unter den Vorderteil der Vitrine. Entfernen Sie den in der Mitte angebrachten Stöpsel im Innern der Kühlvitrine: das Tauwasser fließt in die aufgestellte Schale ab.

Säubern Sie das Tiefkühlfach nach erfolgter Abtauung mit neutralem Reinigungsmittel.

Der Vitrinenboden ist vor der Wiederinbetriebnahme sorgfältig trocken zu reiben und Stöpsel wieder einstecken.

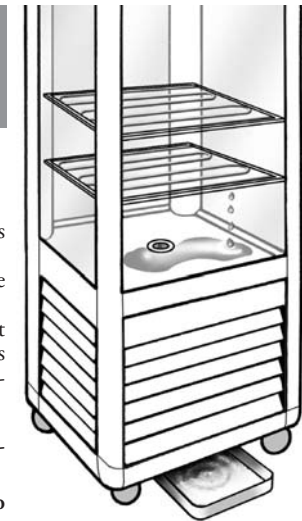

ZUSÄTZLICHE WARTUNG

AUSTAUSCH DER LEUCHTSTOFFRÖHREN

Schalten Sie das Gerät ab. Entfernen Sie die Abdeckung der Deckenleuchte aus Kunststoff.

Entfernen Sie die untere Abdeckkappe.

Lampenfassung herausnehmen und kaputte Leuchtstoffröhre entfernen.

Lampenfassung wieder einbauen, Abdeckkappe wieder aufsetzen und Deckenleuchte wieder befestigen.

Kunststoffteil der Abdeckung der Deckenleuchte wieder aufsetzen.

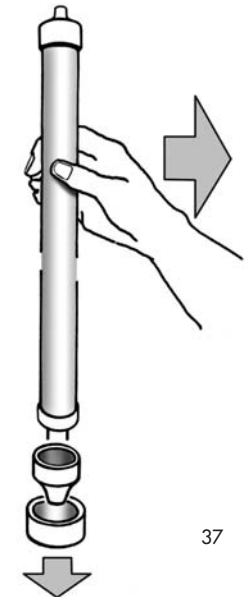
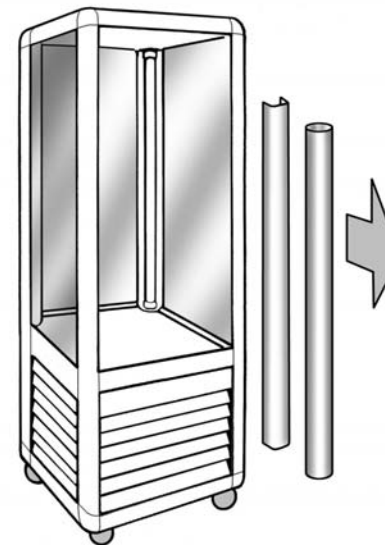

DEUTSCH

AUSTAUSCH DER TÜRDICHTUNG

Tür öffnen.
Dichtung anpacken und aus dem Türprofil herausziehen.
Neue Türdichtung einsetzen und dabei darauf achten, daß die Dichtung einwandfrei rund um die Tür fest ansitzt.

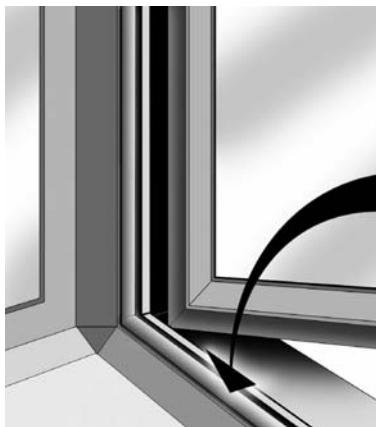

AUSTAUSCH DES HEIZDRAHTS

Ziehen Sie den Stecker aus der Steckdose.
Der Heizdraht befindet sich unter der Türsteckdichtung unter einer Schutzabdeckung mit rundem Querschnitt.
Der Austausch ist unproblematisch. Entfernen Sie einfach die Schutzabdeckung.
Zum endgültigen Ausbau des Heizdrahts, Kabelschuh-Verbindung im Innern des Motorfachs anhand Schnellsteckern aufheben.
Neuen Heizdraht in die entsprechende Öffnung im Boden des Vitrineninnenraums stecken und Kabelanschluss wieder herstellen. Schutzabdeckung wieder anbringen.

AUSTAUSCH DER VITRINENSCHIEBEN

Zum Austausch der Vitrinenschieben ist wie folgt vorzugehen:
Gerät abschalten.
Schrauben der Türscharniere entfernen und Tür aushängen.
So entfernen Sie die Decke der Kühlvitrine:

Abb.1: Entfernen Sie rechts und links die schwarzen Kunststoffstößel und dann die beiden Befestigungsschrauben (rechts und links) der Winkelprofile für den Gerätedeckel, die oben im Inneren der Türöffnung vorhanden sind.

Abb.2: Entfernen Sie die beiden Schrauben, die zur Befestigung des Gerätedeckels an die im Innern befindlichen Senkrechtstege dienen (rechts und links).

DEUTSCH

Zum Entfernen dieser Schrauben gehen Sie wie folgt vor:
Nehmen Sie die Deckenlampenabdeckungen ab.
Entfernen Sie die Leuchtstoffröhren.
Auf der Oberseite des Deckenleuchtenprofils befindet sich ein Bohrloch. Lockern und entfernen Sie die darin befestigte Schraube.
Jetzt kann der Deckel der Kühlvitrine abgenommen werden, indem er nach oben hin weggezogen wird.
Kaputte Vitrinenscheibe entfernen und darauf achten, daß Scherben und auch kleinste Bruchstücke beseitigt werden.
Neue Vitrinenscheibe einsetzen.
Deckel wieder anhand der zuvor entfernten vier Schrauben befestigen.
Leuchtstoffröhre und Deckenleuchtenabdeckung wieder einbauen und befestigen.
Schwarze Kunststoffstößel wieder eindrücken.

Abb.1



Abb.2



AUSTAUSCH DER TÜR- VITRINENSCHIEBE

Gerät abschalten.
Schrauben an den Türscharnieren ausschrauben, entfernen und Tür aushängen.
Türdichtung an der Oberkante wegziehen.
Befestigungsschrauben des oberen Türkantenprofils ausschrauben und Profil entfernen.
Kaputte Vitrinenscheibe austauschen und darauf achten, daß Scherben und auch kleinste Bruchstücke entfernt werden.
Neue Türscheibe einsetzen und oberes Türprofil wieder einbauen.
Tür wieder einhängen und einwandfrei fluchtend ausrichten und dann wieder endgültig befestigen.

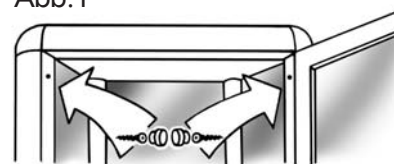
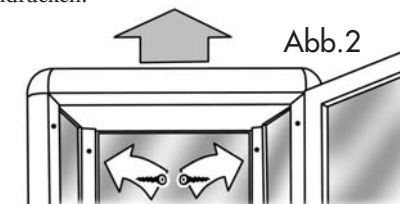
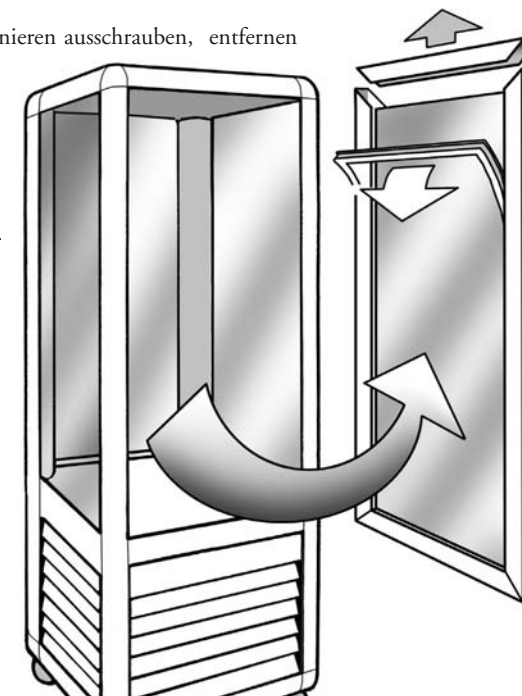

DEUTSCH

AUSRICHTEN DER TÜREN

TÜREN AUS DEM LOT

Mit der Zeit kann es dazu kommen, dass die Türen nicht mehr einwandfrei im Lot sind.

Gehen Sie in diesem Fall wie folgt vor: Stecker aus der Steckdose ziehen.

Vorderes Motorfachgitter abnehmen, damit Sie Zugang zur Gewindestange bekommen. Türe, die aus dem Lot ist, schließen und mittleren Teil der Gewindestange so lange drehen, bis Tür einwandfrei im Lot ist.

Motorfachgitter wieder befestigen und Stecker wieder in die Steckdose stecken.

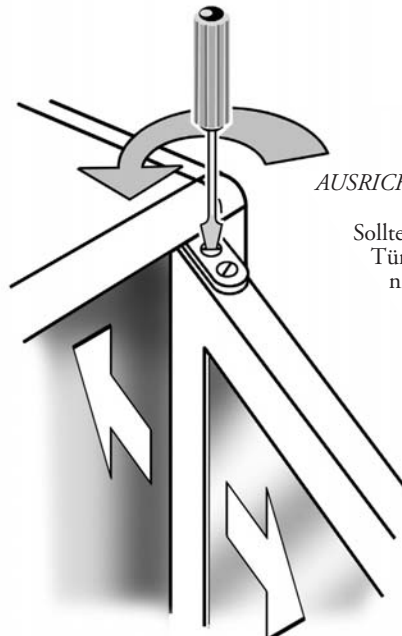
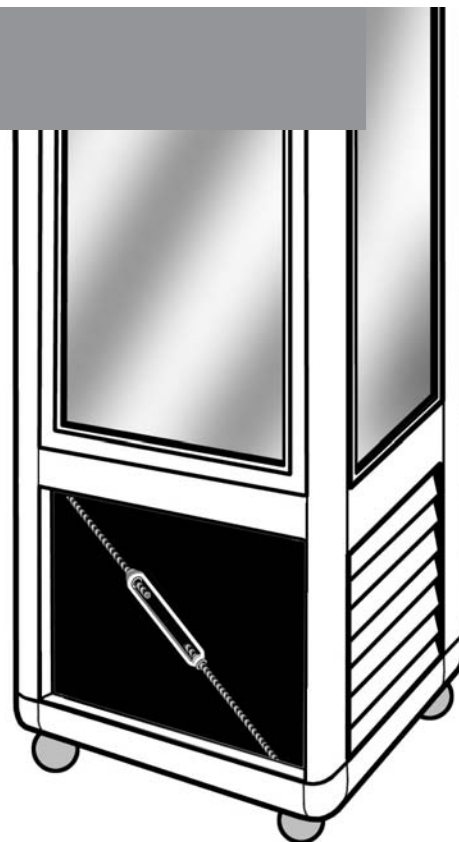

AUSRICHTEN DES TÜRSPALTS

Sollte der Spalt zwischen Türrahmen und Türprofil an den senkrechten Seiten nicht gleichmäßig breit sein, gehen Sie wie folgt vor:

Öffnen Sie die Tür.

Lockern Sie die beiden Befestigungsschrauben am Türscharnier.

Die Tür kann nun auf Sie zu oder entgegengesetzt (siehe Pfeile) in die gewünschte Position verschoben werden, bis der Türspalt gleichmäßig breit ist. Schrauben wieder festziehen.

DEUTSCH

ÄUSSERST WICHTIG!

Bei den Kühlvitrienen mit Umluft ist die genaue Positionierung der eingelagerten Produkte auf den Fächern besonders wichtig. Das Kälteteil kann nur dann die eingestellte Temperatur konstant halten, wenn die Kühlluft ungehindert zirkulieren kann. Dazu muss der Raum zwischen Glaswand und Kühlfächern frei sein.

Stellen Sie daher auf keinen Fall die zu kühlenden Produkte über den Fächerrand hinaus auf, denn eine gestörte Kühlluftzirkulation würde die eingelagerten Produkte unweigerlich verderben.

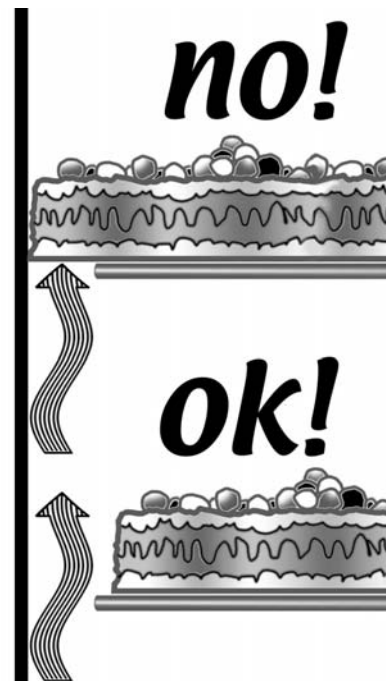

VORSICHTSMASSNAHMEN BEI ALLEN KÜHLVITRINEN

Die Beleuchtung in sämtlichen Kühlvitrienen gewährleistet eine optimale Lichtstärke und -streuung. Diese wurde jedoch nur für einen Betrieb bei eingeschalteter Kühlung ausgelegt.

Bei ausgeschalteter Kühlung ist daher darauf zu achten, dass die Beleuchtung ebenfalls ausgeschaltet wird. Wird die Beleuchtung nicht ausgeschaltet, führt dies dazu, dass sich die Leuchtstoffröhren zu stark erhitzen und/oder ausbrennen.

Leggendo attentamente il contenuto di questo manuale, sarete in grado di risolvere tutti i problemi che potrebbero verificarsi nella vostra nuova vetrina. Tuttavia, per qualsiasi altra difficoltà interpellate immediatamente il Rivenditore autorizzato che provvederà a inviare al più presto l'assistenza tecnica adeguata.

En lisant attentivement le contenu de ce manuel, vous serez en mesure de résoudre les problèmes que vous pourriez avoir avec votre vitrine. Cependant, pour toute autre difficulté, faites immédiatement appel à un Revendeur autorisé qui vous enverra le plus rapidement possible une assistance technique appropriée.

Leyendo atentamente el contenido de este manual podrán resolver todos los problemas que podrían suceder en su nueva vitrina. Sin embargo, para otro tipo de dificultades pónganse en contacto con el revendedor inmediatamente. El Revendedor autorizado se encargará de mandar, lo antes posible, la asistencia técnica adecuada.

Lesen Sie die vorliegende Wartungs- und Betriebsanleitung genau durch. Damit stellen Sie sicher, dass sämtliche Probleme, die im Zusammenhang mit Ihrer neuen Kühlvitrine auftreten könnten, gelöst werden können. Sollten sich jedoch Probleme zeigen, die hier nicht berücksichtigt sind, wenden Sie sich bitte sofort an Ihren Fachhändler, damit dieser den Kundendienst ruft.

Reading the contents of this manual carefully means you will be able to resolve the problems that could arise with your new cabinet. Nevertheless, should there be any other difficulties, immediately contact the authorized Agent, who will supply the appropriate technical assistance as soon as possible.

