



geschlossen

Einsatz als Salat-Buffer



geschlossen

Einsatz als Frühstücks-Buffer



Salatbar Extra 2, steckerfertige Salatbar mit stiller Kühlung; Korpus und Tabletrutschen aus in heller Kirschbaumfarbe gebeiztem Holz; Beleuchtungsbalken und Unterbaublenden aus lackiertem Stahl; hochwertige Edelstahlwanne mit abgerundeten Ecken, seitlicher Kontaktberührung, Polyurethan-Hartschaumisolierung und Ablasshahn am Wannenboden; elektronischer Thermostat; Beleuchtung mit Schalter; serienmäßig mit zwei abklappbaren Tabletrutschen mit Aluminium-Streifen an den Längsstreifen (vorgebohrt, nicht montiert); Plexiglas-Hustenschutz, stufenlos absenkbar; Ablagefläche im Unterbau; vier verzinkte Lenkrollen, davon zwei feststellbar; Abmessungen: Breite 1420 mm, Tiefe (ohne Tabletrutschen 190 mm) 630 mm, max. Höhe 1228 mm; Fassungsvermögen: 4 x GN 1/1 oder entsprechende Unterteilung; Temperaturbereich: +2 bis +10 °C; Anschlusswert: 536 W/ 230 V.

Ausführung

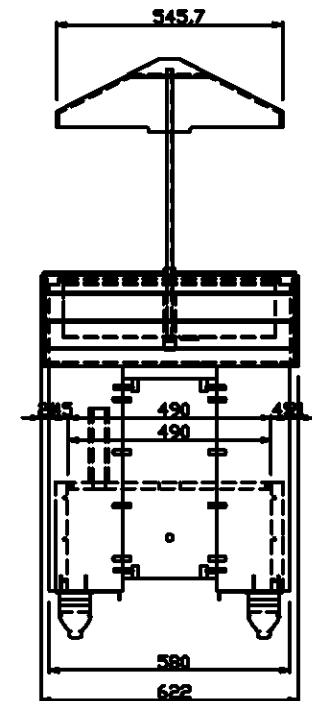
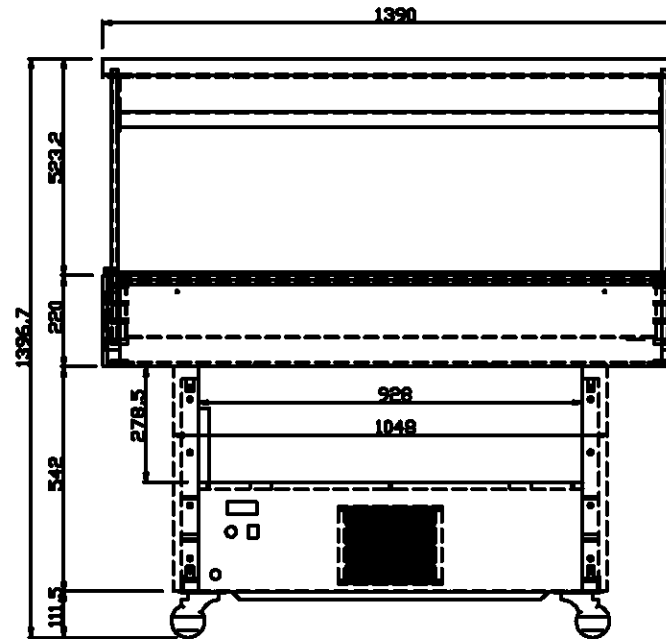
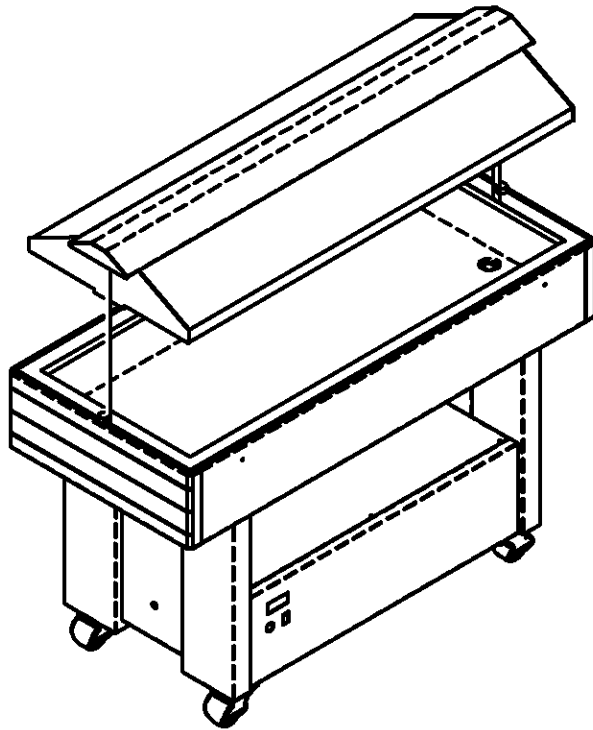

technische Details